

# Vertrag

Kurverwaltung Sellin  
Warmbadstraße 4  
18586 Ostseebad Sellin  
Telefon (03 83 03) 160  
Fax (03 83 03) 16 200  
kv@ostseebad-sellin.de

## Name/Anschrift (Rechtsform & Rechnungsanschrift)

Firmenname bzw. Name, Vorname .....

Straße, PLZ Ort .....

Telefon und Fax .....

E-Mail (kati@schulz.de) .....

Internet (www.schulz.de) .....

## GastgeberMagazin Sellin

### Vereinbarung

Der Vermieter beauftragt die Kurverwaltung mit der Werbung seiner Leistung/Objektes im Gastgeberkatalog Sellin in Form eines Vermieterzeileneintrages oder eines Anzeigenauftrages. Den Anlagebogen finden Sie auf den Seiten 3-7.

Sämtliche Korrekturen von Vermieterzeilen/ Anzeigen erfolgen über das Gestaltungsbüro Pocha. Eine Rechnung für evtl. Gestaltungen, Korrekturen von Vermieterzeilen/ Anzeigen erhält der Vermieter vom Gestaltungsbüro Pocha. Die Rechnungslegung für den Anzeigenauftrag erfolgt durch die Kurverwaltung Sellin.

Alle Preise verstehen sich zuzüglich 19% Mehrwertsteuer. Die 1. Teilrechnung 50 % ist spätestens 14 Tage nach Erteilung des Auftrages zu begleichen, die 2. spätestens 14 Tage nach Erscheinen des Kataloges. Erfolgt die erste Zahlung nicht fristgerecht, entfällt ein Anspruch auf Veröffentlichung des Inserates. Ein Beeinflussen der Platzierung Ihrer Anzeige im Katalog ist ausgeschlossen

### Anzeigen allgemein

Alle Anzeigen haben unterhalb der Anzeige eine Leiste mit max. 13 Pictogrammen, den Koordinaten vom Ortsplan, den Verweis auf die Vermieterzeile, den Sternen der Zertifizierung und den »online buchbar«-Button. Die 1/6- und 1/4-Anzeigen sind vereinheitlicht. Die 1/1- und 1/2-Anzeigen bleiben bestehen.

### Gestaltete Anzeigen

Die Anzeigen (1/1, 1/2) können selbst gestaltet werden. Diese Anzeigen können auch gezielt in den Imageteil platziert werden.

### Redaktionell gestaltete Standard-Anzeige 1/4-, 1/6

Die Gestaltung der 1/6-, 1/4-Anzeigen sind **vereinheitlicht** worden.

Aufbau der Anzeigengestaltung: - 1 Überschrift (alle bekommen die gleiche Schrift - 1 Bild oder 1 Logo) - Text - Adresse

### Redaktionell gestaltete Ganzseiten-Anzeigen

Es gibt die Möglichkeit, redaktionell gestaltete Anzeigen zu schalten, in den Maßen einer Gastgeber-Magazin-Seite (220mm x 315mm).

### Neugestaltungen

Bei einer Neugestaltung einer Anzeige (jeglicher Art) kontaktieren Sie das:

Gestaltungsbüro Pocha • Chausseestraße 2 • 18581 Vilmnitz • Telefon (03 83 01) 6 00 29 • Fax (03 83 01) 8 70 18 • info@pocha.de

# Vertrag

Kurverwaltung Sellin  
Warmbadstraße 4  
18586 Ostseebad Sellin  
Telefon (03 83 03) 160  
Fax (03 83 03) 16 200  
kv@ostseebad-sellin.de

## Preis-Übersicht GastgeberMagazin Sellin

<b>Anzeige</b>	<b>Maße (Breite x Höhe)</b>	<b>Preis</b>
Anzeige 1/1	175 mm x 270 mm	2.150 Euro
Anzeige 1/2	175 mm x 127 mm	1.080 Euro
Anzeige 1/4	82 mm x 127 mm	540 Euro
Anzeige 1/6 privat	82 mm x 80 mm	180 Euro
Anzeige 1/6 gewerblich	82 mm x 80 mm	270 Euro
<b>Redaktionelle Anzeige</b>	<b>Maße (Breite x Höhe)</b>	<b>Preis pro Seite</b>
Grundpreis für 1 Seite	220 mm x 315 mm	2.150 Euro
Grundpreis für 2 Seiten	440 mm x 315 mm	1.850 Euro p.S.
<b>Vermieterzeile</b>	<b>Maße (Breite x Höhe)</b>	<b>Preis</b>
Standardzeile	max. 5 Zeilen	50 Euro
Erweiterungszeile	mehr als 5 Zeilen	67 Euro

Die Anzeigengröße kann jährlich neu gewählt werden und wird entsprechend in Rechnung gestellt.

## Einmalige Kosten zur Erstgestaltung Ihrer Anzeige

Erstgestaltung 60,00 €

## Vertragsdauer und Kündigung

Dieser Vertrag beginnt am: ..... und hat eine Laufzeit von 1 Jahr. Dieser Vertrag kann von beiden Partnern mit einer Frist von vier Wochen zum Jahresende gekündigt werden. Die Kündigung muss per Einschreiben erfolgen. Wird der Vertrag zum Ende der Laufzeit nicht gekündigt, verlängert er sich um den gleichen Zeitraum. Für den Fall eines erheblichen Verstoßes des Vermieters gegen seine Vertragspflichten oder eines Zahlungsverzuges von mehr als vier Wochen, ist die Kurverwaltung berechtigt, den Vertrag fristlos zu kündigen.

Mit meiner Unterschrift erkenne ich uneingeschränkt diesen Vertrag und deren Anlagen Seite 3 bis 8, die vorgenannten Bedingungen und Vereinbarungen an. Ich habe den Vertrag gelesen und die darin enthaltenen Bedingungen und Vereinbarungen zur Kenntnis genommen. Ich bestätige die Richtigkeit meiner Angaben in diesem Vertrag und die Anlagen Seite 3 bis 8 im Datenerfassungsbogen. Ich erkläre mich einverstanden mit der Speicherung meiner Daten.

.....  
Datum, Stempel / Unterschrift  
Kurverwaltung Frau Pisch

.....  
Datum, Stempel / Unterschrift  
Vermieter/Gewerbetreibende

**Gestaltete Anzeige** Mit Ihrer Kennzeichnung bestellen Sie verbindlich eine Anzeige.

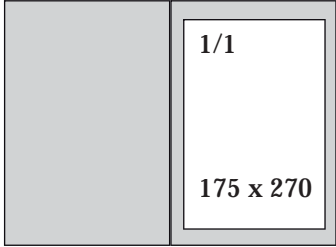
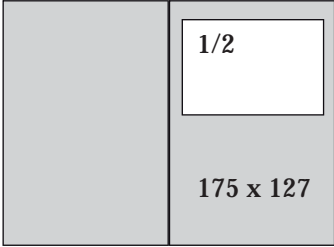
Format		
Maße	175 mm breit x 270 mm hoch	175 mm breit x 127 mm hoch
Preis	2.150 Euro	1.080 Euro

**Redaktionelle Standard-Anzeige** Mit Ihrer Kennzeichnung bestellen Sie verbindlich eine Anzeige.

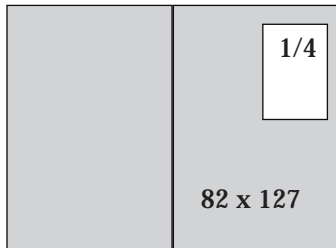
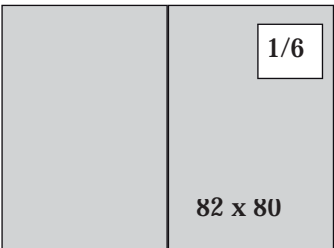
Format		
Maße	82 mm breit x 127 mm hoch	82 mm breit x 80 mm hoch
Preis	540 Euro	180 Euro privat / 270 Euro gewerblich

**Redaktionelle Doppelseiten-Anzeige** Mit Ihrer Kennzeichnung bestellen Sie verbindlich eine Anzeige.

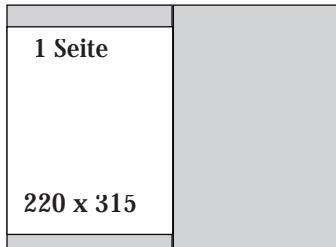
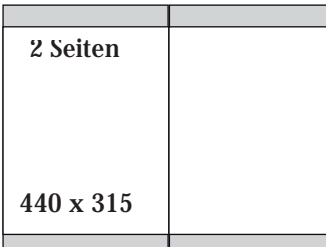
Format		
Maße	440 mm breit x 315 mm hoch	220 mm breit x 315 mm hoch
Preis	2.150 Euro	1.800 Euro pro Seite

## Hotel

Adresse	Tel./Fax/Internet	Planquadrat (siehe Seite 8)										Saisonzeiten werden vom Vermieter festgelegt. Preis pro Zimmertyp für Übernachtung mit Frühstück pro Person und Tag.		
		M8	***	12	5	Z/H	2€	5€	300	*	Hier werden im Katalog Ihre angekreuzten Pictogramme eingesetzt. Weitere Leistungen noch hinschreiben.		Nebensaison	Hauptsaison/Feiertage
<b>Beispiel</b> Name, Anschrift	Telefon, Fax eMail, Internet												67,-	83,-
<b>ihr Eintrag</b>														

### Legende der Vermieterzeile

FW	Ferienwohnung	App/Y	Appartement mit Dusche/WC	T/W	Dreibettzimmer mit fließend warm/kalt Wasser
FH	Ferienhaus	E/H	Einzelzimmer/Dusche,WC	Z/H	Zweibettzimmer/Dusche,WC
App.	Appartement	D/H	Doppelzimmer/Dusche,WC	Z/I	Zweibettzimmer/Dusche, Bad, WC
PH	Penthouse	D/B	Doppelzimmer/Bad,WC	Z/W	Zweibettzimmer/ fließend warm/kalt Wasser
SU	Suite	D/I	Doppelzimmer/Dusche,Bad,WC		
H	Dusche/WC	SU/Y	Suite/Dusche, Bad, WC		
B	Bad/WC	T/B	Dreibettzimmer mit Bad/WC		
Y	Dusche/Bad/WC	T/H	Dreibettzimmer mit Dusche/WC		

### Bitte zutreffende Pictogramme ankreuzen.

Zimmer mit Fernsehen	Geschirrspüler	hauseig. Parkplatz	Fitnessraum	Angelmöglichkeit
Zimmer mit Radio	Bettwäsche / Handtücher	hauseig. Garagenplatz	Massage	Tourist-Info
Zimmer mit Telefon	Terrasse	Bootsverleih	Garten / Park	Kartenzahlung mgl.
Internetzugang	Liegewiese	Fahrräder vorhanden	Kinderspielplatz	inkl. Frühstück
Zimmer mit Balkon	Balkon	Fahrradunterstand	Solarium	24h-Rezeption
Kinderbett vorhanden	Lift	Restaurant im Haus	Whirlpool	Transfer
Behindertengerecht	Bibliothek	regionale Küche	Hallenbad	inkl. Endreinigung
Backofen	Konferenzraum	Diätküche	Sauna	
Waschmaschine	Haustiere erlaubt	Vollwertkost	Wellness	

## Pension

Adresse	Tel./Fax/Internet	Planquadrat (siehe Seite 8)	Kategorie/Klassifizierung	Anzahl der Zimmer	Anzahl der Nichtraucherzimmer	Zimmertypen & sanitäre Grundausstattung	Zuschlag für Halbpension/Vollpension p.P.	Haustiere erlaubt, Zuschlag in € pro Tag	Entfernung zum Strand (in Meter)	Ergänzung zur Legende	Saisonzeiten werden von Vermieter festgelegt. Preis pro Zimmertyp für Übernachtung mit Frühstück pro Person und Tag.	Nebensaison	Hauptsaison/Feiertage

### Legende der Vermieterzeile

FW	Ferienwohnung	App/Y	Appartement mit Dusche/WC	T/W	Dreibettzimmer mit fließend warm/kalt Wasser
FH	Ferienhaus	E/H	Einzelzimmer/Dusche,WC	Z/H	Zweibettzimmer/Dusche,WC
App.	Appartement	D/H	Doppelzimmer/Dusche,WC	Z/I	Zweibettzimmer/Dusche, Bad, WC
PH	Penthouse	D/B	Doppelzimmer/Bad,WC	Z/W	Zweibettzimmer/ fließend warm/kalt Wasser
SU	Suite	D/I	Doppelzimmer/Dusche,Bad,WC		
H	Dusche/WC	SU/Y	Suite/Dusche, Bad, WC		
B	Bad/WC	T/B	Dreibettzimmer mit Bad/WC		
Y	Dusche/Bad/WC	T/H	Dreibettzimmer mit Dusche/WC		

### Bitte zutreffende Pictogramme ankreuzen.

Zimmer mit Fernsehen	Geschirrspüler	hauseig. Parkplatz	Fitnessraum	Angelmöglichkeit
Zimmer mit Radio	Bettwäsche / Handtücher	hauseig. Garagenplatz	Massage	Tourist-Info
Zimmer mit Telefon	Terrasse	Bootsverleih	Garten / Park	Kartenzahlung mgl.
Internetzugang	Liegewiese	Fahrräder vorhanden	Kinderspielplatz	inkl. Frühstück
Zimmer mit Balkon	Balkon	Fahrradunterstand	Solarium	24h-Rezeption
Kinderbett vorhanden	Lift	Restaurant im Haus	Whirlpool	Transfer
Behindertengerecht	Bibliothek	regionale Küche	Hallenbad	inkl. Endreinigung
Backofen	Konferenzraum	Diätküche	Sauna	
Waschmaschine	Haustiere erlaubt	Vollwertkost	Wellness	

## Ferienwohnung und Appartement

Adresse	Tel./Fax/Internet	Planquadrat (siehe Seite 8) Kategorie/Klassifizierung Anzahl der FW/FH gleicher Ausstattung/Art Sanitäre Ausstattung Anzahl der Betten à Wohnung/Haus/ + Zustellbett Anzahl der Wohnzimmer Anzahl der Wohn- und Schlafraum Küche <b>KÜ</b> , Kochnische <b>KN</b> , Küchenzeile <b>KÜZ</b> Größe der Wohnung in qm Parterre <b>P</b> , Untergeschoss <b>U</b> , Etage <b>E</b> Haustier erlaubt: Zuschlag in € pro Tag Entfernung zum Strand in Meter Ergänzung zur Legende													Saisonzeiten werden vom Vermieter festgelegt. Preis pro Tag und Einheit.		
		M8	***	5	4	B	2		2	KÜ	75	U	5€	300		74,-	107-
<b>Beispiel</b> Name, Anschrift	Telefon, Fax eMail, Internet														Hier werden im Katalog Ihre angekreuzten Pictogramme eingesetzt. Weitere Leistungen noch hinschreiben.		
<b>ihr Eintrag</b>																	

### Legende der Vermieterzeile

FW	Ferienwohnung	App/Y	Appartement mit Dusche/WC	T/W	Dreibettzimmer mit fließend warm/kalt Wasser
FH	Ferienhaus	E/H	Einzelzimmer/Dusche,WC	Z/H	Zweibettzimmer/Dusche,WC
App.	Appartement	D/H	Doppelzimmer/Dusche,WC	Z/I	Zweibettzimmer/Dusche, Bad, WC
PH	Penthouse	D/B	Doppelzimmer/Bad,WC	Z/W	Zweibettzimmer/ fließend warm/kalt Wasser
SU	Suite	D/I	Doppelzimmer/Dusche,Bad,WC		
H	Dusche/WC	SU/Y	Suite/Dusche, Bad, WC		
B	Bad/WC	T/B	Dreibettzimmer mit Bad/WC		
Y	Dusche/Bad/WC	T/H	Dreibettzimmer mit Dusche/WC		

### Bitte zutreffende Pictogramme ankreuzen.

Zimmer mit Fernsehen	Geschirrspüler	Hauseig. Parkplatz	Fitnessraum	Angelmöglichkeit
Zimmer mit Radio	Bettwäsche / Handtücher	Hauseig. Garagenplatz	Massage	Tourist-Info
Zimmer mit Telefon	Terrasse	Bootsverleih	Garten / Park	Kartenzahlung mgl.
Internetzugang	Liegewiese	Fahrräder vorhanden	Kinderspielplatz	inkl. Frühstück
Zimmer mit Balkon	Balkon	Fahrradunterstand	Solarium	24h-Rezeption
Kinderbett vorhanden	Lift	Restaurant im Haus	Whirlpool	Transfer
Behindertengerecht	Bibliothek	regionale Küche	Hallenbad	inkl. Endreinigung
Backofen	Konferenzraum	Diätküche	Sauna	
Waschmaschine	Haustiere erlaubt	Vollwertkost	Wellness	

## Privatzimmer

Adresse	Tel./Fax/Internet	Saisonzeiten werden von Vermieter festgelegt. Preis pro Tag und Einheit. Preise pro Person und Tag.											
		Planquadrat (Siehe Seite 8)	Kategorie/Klassifizierung	Anzahl der Zimmer	Zimmertypen und sanitäre Grundausstattung	Parterre <b>P</b> , Untergeschoss <b>U</b> , Etage <b>E</b>	Aufenthaltsraum <b>A</b> , Frühstücksraum <b>F</b>	Selbstversorgung möglich	Hausliet erlaubt: Zuschlag in € pro Tag	Entfernung zum Strand (in Meter)	Ergänzung zur Legende	Nebensaison	Hauptsaison/Feriertage

### Legende der Vermieterzeile

FW	Ferienwohnung	App/Y	Appartement mit Dusche/WC	T/W	Dreibettzimmer mit fließend warm/kalt Wasser
FH	Ferienhaus	E/H	Einzelzimmer/Dusche,WC	Z/H	Zweibettzimmer/Dusche,WC
App.	Appartement	D/H	Doppelzimmer/Dusche,WC	Z/I	Zweibettzimmer/Dusche, Bad, WC
PH	Penthouse	D/B	Doppelzimmer/Bad,WC	Z/W	Zweibettzimmer/ fließend warm/kalt Wasser
SU	Suite	D/I	Doppelzimmer/Dusche,Bad,WC		
H	Dusche/WC	SU/Y	Suite/Dusche, Bad, WC		
B	Bad/WC	T/B	Dreibettzimmer mit Bad/WC		
Y	Dusche/Bad/WC	T/H	Dreibettzimmer mit Dusche/WC		

### Bitte zutreffende Pictogramme ankreuzen.

Zimmer mit Fernsehen	Geschirrspüler	hauseig. Parkplatz	Fitnessraum	Angelmöglichkeit
Zimmer mit Radio	Bettwäsche / Handtücher	hauseig. Garagenplatz	Massage	Tourist-Info
Zimmer mit Telefon	Terrasse	Bootsverleih	Garten / Park	Kartenzahlung mgl.
Internetzugang	Liegewiese	Fahrräder vorhanden	Kinderspielplatz	inkl. Frühstück
Zimmer mit Balkon	Balkon	Fahrradunterstand	Solarium	24h-Rezeption
Kinderbett vorhanden	Lift	Restaurant im Haus	Whirlpool	Transfer
Behindertengerecht	Bibliothek	regionale Küche	Hallenbad	inkl. Endreinigung
Backofen	Konferenzraum	Diätküche	Sauna	
Waschmaschine	Haustiere erlaubt	Vollwertkost	Wellness	

# Ortsplan

